

2Way 솔레노이드 밸브

221G 시리즈

Magnalift 방식

주문형식

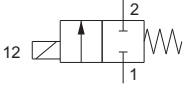
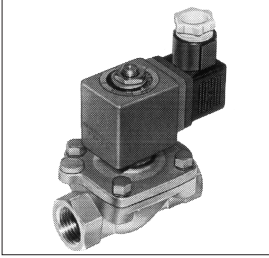

일반용

221G

13

B

2F

220/60

고온용

221G

13 03

B

2H

220/60

①

②

③

④

⑤

1. 시리즈 명

2. 접속구경

13	3/8"	23*	3/8"
15	1/2"	25*	1/2"
16	3/4"	26*	3/4"
17	1"	27*	1"

*는 가스, 오일 용(일반용에만 적용)

3. 하우징

B	하우징
I	K코일용 하우징

I는 몰드코일 주문시

4. 코일

2F	일반용
2H	고온용
K	몰드코일

5. 전압

110V / 60Hz
220V / 60Hz
DC 24**
DC 12**

**몰드코일에 한함.

사양

모델 명		접속구경 (G)	오리피스 (mm)	유량계수(L/min)		허용차압(kgf/cm ²)		허용유체온도(°C)			실재질	소비전력 (W)
음체	하우징 & 코일			Q(액체)	Kv	최소	최대	공기	물	기름		
221G13	2995-481865	3/8"	15	65	65	0	AC	DC	100	75	100	8
	4270-481000						16	7				
221G23	2995-481865	3/8"	15	65	65	0	AC	DC	100	100	140	8
	4270-486265						16	7				
221G15	2995-481865	1/2"	15	65	65	0	AC	DC	100	75	100	8
	4270-481000						16	7				
221G25	2995-481865	1/2"	15	65	65	0	AC	DC	100	100	140	8
	4270-486265						16	7				
221G16	2995-481865	3/4"	15	80	80	0	AC	DC	100	75	100	8
	4270-481000						16	7				
221G26	2995-481865	3/4"	15	80	80	0	AC	DC	100	100	140	8
	4280-486265						16	7				
221G17	2995-481865	1"	15	80	80	0	AC	DC	100	100	100	8
	4270-481000						16	7				
221G27	2995-481865	1"	15	80	80	0	AC	DC	100	100	100	8
	4270-486265						16	7				

2 Way 밸브 / 221G 시리즈

외형치수도

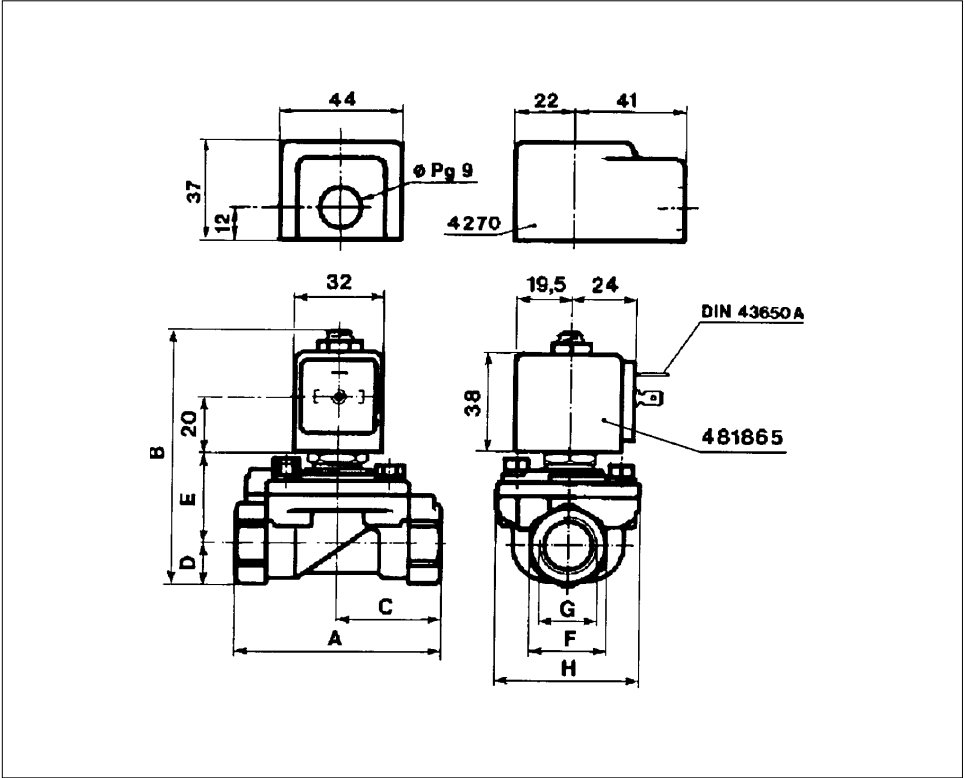

스페어 파트

코 일	전 압	코일등급	소비전력	배선형식
G-491000-110-G	AC110V	F종	8W	리드와이어
G-491000-220-G	AC220V		8W	
G-496265-110-G	AC110V	H종	14W	
G-496265-220-G	AC220V		14W	

하우징 및 커버	내 용
G-484092	1/2" 컨듀트 하우징
G-484011	커버

2Way 솔레노이드 밸브 321G 시리즈

Magnalift 방식

주문형식

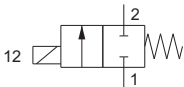

일반용

321G

38

B

2F

220/60

고온용

321G

38 03

B

2H

220/60

①

②

③

④

⑤

1. 시리즈 명

3. 하우징

5. 전압

2. 배관 사이즈

38	1-1/4"
39	1-1/2"
40	2"

B	하우징
I	K코일용 하우징

I는 몰드코일 주문시

110V / 60Hz
220V / 60Hz
DC 24**
DC 12**

**는 몰드코일에 한함.

4. 코일

2F	일반용
2H	고온용
K	몰드코일

사양

Model 명		접속 구경 (G)	Orifice (mm)	유량계수(L/min)		허용차압(kgf / cm ²)		공기	물	Seal 재질	소비 전력 (W)	
몸체	하우징 & 코일			Qn(액체)	Kv	최소	최대					
							AC					DC
E321G3810	2995-481865	1 1/4	28	280	280	0.3	16	16	75	75	NBR	8
	4270-481000						16	16	75	75		
E321G3910	2995-481865	1 1/2	40	420	420	0.3	16	10	75	75	NBR	8
	4270-481000						16	14	75	75		
E321G4010	2995-481865	2	40	540	540	0.3	16	10	75	75	NBR	8
	4270-481000						16	14	75	75		

외형 치수도

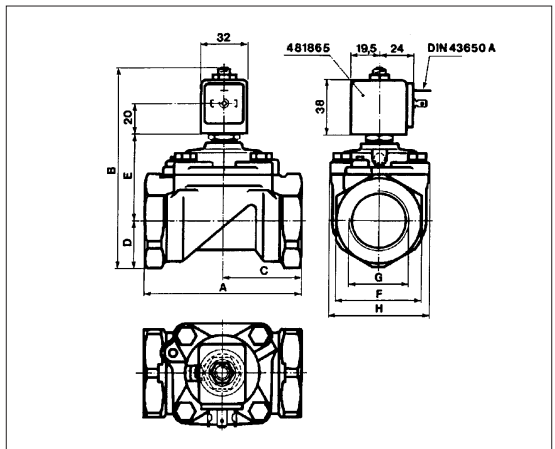

부품 주문형식

코 일	전 압	코일등급	소비전력
G-491000-110-G	AC110V	F 종	8W
G-491000-220-G	AC220V		8W
G-496265-110-G	AC110V	H 종	14W
G-496265-220-G	AC220V		14W

하우징 및 커버	내 용
G-484092	1/2" Conduit Ass'y
G-484011	Housing Cover